



## Versione:

AUTOMATICA

Trasmissione  
Cinghia

## Modello/i:

L-TG350 / L-TG370

## Diametro Lama:

350 / 370

Affettatrice automatica di fascia elevata con trasmissione a Cinghia. Contraddistinta da tecnologia avanzata e grande capacità e precisione di taglio. Possibilità di passare dal taglio automatico a quello manuale anche con la macchina in movimento. Disponibili in due versioni lama: 350 e 370 mm.

## DESCRIZIONE DEL PRODOTTO

- Cassa realizzata in lega speciale di alluminio anodizzato e sezione automatismo realizzato in acciaio inox AISI 304
- Trasmissione a cinghia
- Piatto posamerce in alluminio dotato di canalini di scorrimento per diminuire gli attriti con spondina per una maggiore tenuta del prodotto
- Regolazione della lunghezza della corsa carrello in funzione del tipo di merce da affettare
- Dotata di due motori indipendenti, uno per la lama (ventilazione interna) e uno per il movimento del carrello
- Movimento automatico del carrello per 34-46 fette/min.
- Pannello di controllo con display e possibilità di impostare numero di fette (fino a 999). Al termine del taglio dell'ultima fetta il carrello posamerce si riposiziona automaticamente a inizio corsa
- Accessibilità tra lama e corpo cassa per agevolare la pulizia

## OPZIONI ALL'ORDINE

Montaggio lama teflonata a profilo ribassato  
Montaggio piatto posamerce in acciaio inox con braccio speciale  
Montaggio piatto con aste regolabili (per uso professionale in macelleria)

## ACCESSORI

- Manopole in alluminio
- Manopole in plastica colorate
- Perno puleggia in acciaio inox
- Lama teflonata
- Estrattore lama in plastica
- Piatto posa merce aggiuntivo

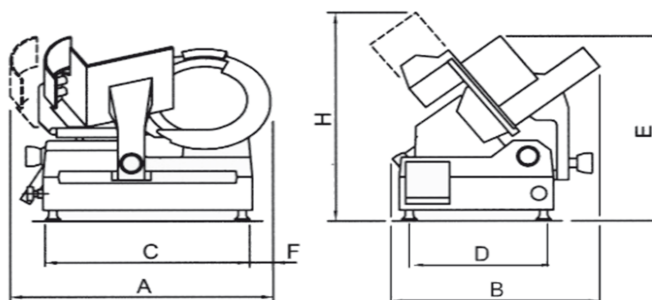

Modello Model	Diametro lama Blade diameter	Giri Lama Blade revolution	Motore monofase 230V/50Hz Single-phase Motor	Motore trifase 400V/50Hz Three-phase Motor	Corsa carrello Run of carriage	Spessore taglio Cut thickness	Capacità di taglio tondo Round cut capacity	Capacità di taglio HxL Cut capacity HxW	Peso netto Net weight	Dimensioni imballo Shipping	Peso lordo Gross weight	A	B	C	D	E	F	H
L-TG350	350/13,8	230	360-0,50	360-0,50	370	0 - 14	240	200x280	70	80x72xh65+12	76+6	850	630	555	374	560	90	660
L-TG370	370/14,6	230	360-0,50	360-0,50	370	0 - 14	250	210x280	71	80x72xh65+12	77+6	850	630	555	374	570	90	660